

## 純正LED FOG交換用バルブ L1B専用取扱説明書

この度は、LED FOGバルブをお買い上げいただきまして誠にありがとうございます。  
 正しく、安全にお使いいただく間、ご使用前に本「取扱説明書」をよくお読みください。  
 また、本製品をご使用いただく間、必ず、お手元に置いてご活用ください。

### △ ご注意

本製品は、純正LED FOG交換用バルブ L1B専用として開発しております。その他のランプへは取付出来ません。  
 その他のランプの用途で使用した場合、車検基準に適合しませんので、ご注意ください。  
 ※本製品は国産車対応商品です。取付けの際は、必ず、車種別適合表をご確認ください。

### ○製品仕様

使用電圧範囲  
 DC9~16V  
 消費電力  
 12V/14W

### ○部品構成

①LEDバルブ 2個  
 ②特殊ネジ取外し工具 1個

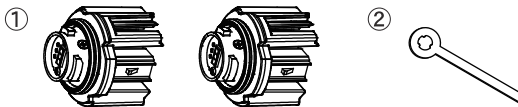

## 車検対応

本製品は、車検対応品ですが、検査官によっては不適合(色度範囲外など)と判断される場合があります。  
 本製品は、必ず、車両登録後の車両へ取付けてください。予めご了承のうえ、取付作業を行ってください。  
 予め、保証規定をご確認いただき、ご了承の上、作業を行ってください。

※この取扱い説明書は、本製品をご利用になる期間中、紛失しないように大切に保管してください。

### △ 安全に関するご注意 ※ご使用になる前に必ずお読みください。

- 点灯中や点灯直後はランプやバルブが熱いので手や肌などに触れないでください。ヤケドの原因となります。作業は、ランプスイッチをOFFにし、ランプが冷えてから作業を行ってください。
- LEDバルブに交換した際、取り外したバルブは捨てずに保管してください。また、幼児の手の届く所に置かないでください。飲み込んだり、破損などによりケガの原因となることがあります。
- 点灯中の光を間近で長時間見つめないでください。目が痛くなったり、視力障害の原因となります。
- 火災の原因となりますので、紙や布などでランプやバルブを覆ったり、燃えやすいものや引火する危険性のある付近(ガソリン、可燃性スプレー、シンナーなど)で使用しないでください。
- 車両の清掃や整備時に、オイルやケミカル類などがつかからない様にしてください。
- 本製品は特殊バルブです。分解や改造は行なわないでください。火災、ケガ、故障の原因となります。
- 本製品は使用中に不具合が発生した場合、速やかに使用を中止して純正指定のバルブへ戻してください。
- 車両に下記の装備が装着されている車両は、純正バルブの装着を前提に設計されている為、本製品を装着すると正常に作動しなくなる恐れがあります。本製品を使用したことによる車両装置の誤作動や動作不良、それらにより発生した事故や損害については一切の責任を負いかねますので予めご了承願います。
  - ・衝突被害軽減ブレーキ ・クルーズコントロール ・車線逸脱防止支援センサー ・誤発進制御機能・クリアランスソナー ・駐車支援システム ・超音波を使用した装置
  - ・AFS ・その他、カメラ、ミリ波レーダー、赤外線レーザー

### △ 使用に関するご注意 ※ご使用になる前に必ずお読みください。

- 本製品は、バルブ交換可能な純正装着LEDフォグランプの交換用バルブです。それ以外の灯具への装着は行わないでください。
- 本製品は、12V車専用です。12V車以外での使用はしないでください。
- 法規上、フォグランプは同時に3灯以上点灯、左右の色が異なる状態でのご使用はできません。
- フォグバルブを点灯すると、オーディオなど(テレビ、ラジオ)にノイズが入る場合がありますが、故障ではありません。
- 本製品装着後に雨天走行や洗車などにより、レンズが一時的にくもる事があります。また、ランプ内と外気の温度差により、空気中の湿度はレンズ内に結露することがありますが、これらは雨天時など窓ガラスが曇ると同様な現象で、機能上問題はありません。
- 本製品は発光色が多少異なる場合があります。また、灯具により発光色が変わる場合もありますので、予めご了承ください。
- エンジン始動時や電圧が安定しない時などに、チラついて見える場合がありますが製品異常ではありません。
- エンジン停止後、バッテリー保護の為、長時間の点灯はさけてください。
- 車両側コネクターコードはグロメット根元で急激に曲げないでください。放水性が低下し水やホコリが浸入する恐れがあります。
- 装着後は、必ず光軸調整および確認をお願い致します。

### △ 取扱(取付)に関するご注意 ※ご使用になる前に必ずお読みください。

- 作業は平らな場所で、車両が動き出さないように安全を確保してから行ってください。
- エンジンルームが十分に冷えてから作業を行ってください。ヤケドの原因となります。
- エンジン、ランプスイッチをOFFにし、エンジンルームが十分に冷えてから、車両取扱説明書でヒューズの位置を確認し、ヒューズボックスからフォグランプのヒューズを外して作業をして頂くか、車両バッテリーのマイナス端子を外し、バルブに通電しない状態にしてください。車両装備によっては、バッテリーを取外す時の注意点がある場合があります。詳しくは車両の取扱説明書をご確認ください。
- 取付時は必ず、点灯テストを行ってください。
- バルブのLEDチップ発光面には決して触らないでください。点灯不良や故障の原因となります。
- バルブの口金形状を確認し、向きを確かめ確実に装着してください。誤った装着や不確実な装着はバルブの脱落や過熱・短寿命の原因となります。また、無理な力で扱わないでください。破損の要因となります。
- 本製品は点灯時は、本体が非常に熱くなりますので、車両側の配線や部品等に接触しないようにしてください。
- 本製品のハーネスを発熱する場所へ固定したり、接触させないよう取付してください。
- 本製品を取付けの際には、本取扱説明書、及び車両メーカー作成の作業マニュアル、電気配線図に従い、注意して作業を行ってください。
- LEDバルブの放熱の妨げになる為、緩衝剤等で覆わないでください。

## ①取付手順 各部品品の取外し

フェンダーライナーやフォグバルブを脱着する際は、車両メーカーマニュアルを確認の上、安全に作業を行ってください。

◎重要 車両によりバンパー脱着が必要な場合があります。運行補助装置または自動運転装置、センサーがバンパーに組み込まれている車両において、バンパーを脱着して作業をする場合は必ず電子制御装置設備の認証を受けた事業所に作業を委託してください。

- 1.純正フォグランプに組み付けられている純正LEDバルブの電源コネクターを取外してください。
- 2.付属の工具を使い、特殊ネジとバルブ固定部品を取外します。  
※特殊ネジ、バルブ固定部品の取外作業が困難な場合、車両からフォグランプユニットを取外して作業を行ってください。
- 3.純正LEDバルブを回転させ、フォグランプから取外します。

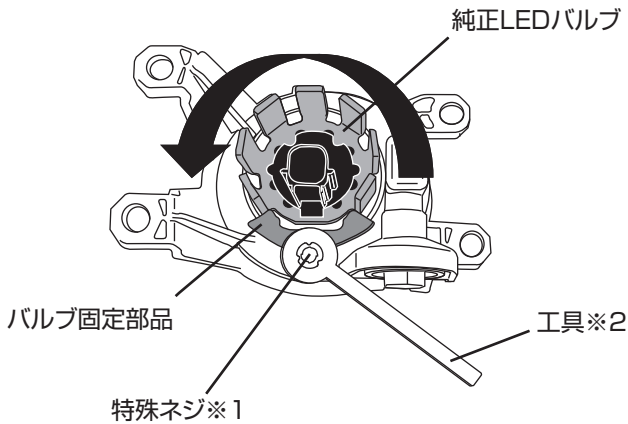

※2.工具をラジオペンチ等で、持ち手形状を曲げると作業がしやすくなります。

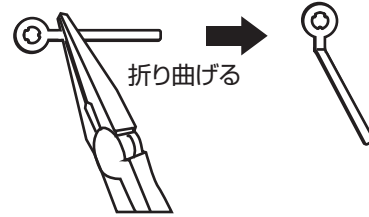

※1.バルブ固定部品のネジ形状を確認してください。

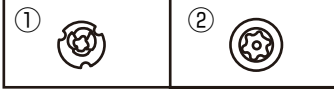

- ①の形状のネジは付属の工具を使いネジを外してください。
- ②のトルクスネジの場合は、市販のいじり止めトルクスレンチ(T20)を使いネジを外してください。
- ③車両、年式によっては、特殊ネジ、バルブ固定部品が無い車両があります。

## ②取付手順 LEDバルブの取付

- 1.フォグランプユニットと本製品の口金のツメの向きを合せ、回転させLEDバルブを装着してください。  
※車両によっては、回転方向が反対の場合があります。

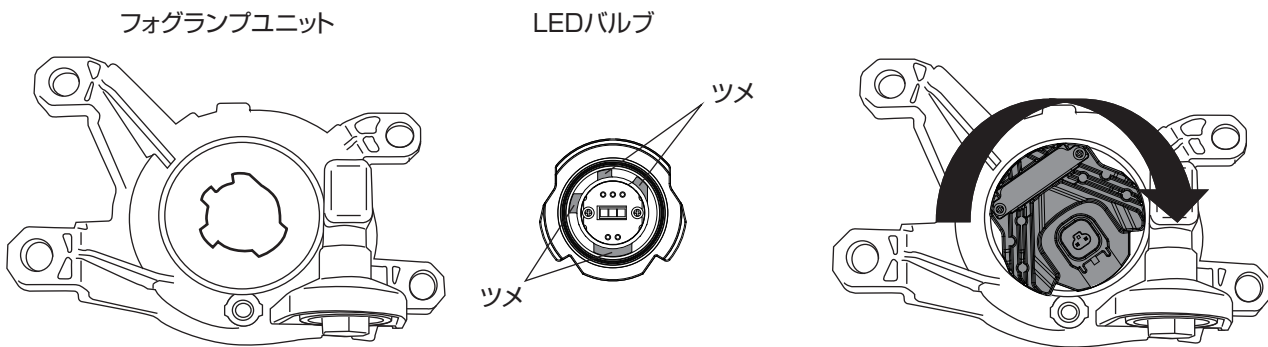

2. 取外したバルブ固定部品、特殊ネジを、付属の工具を使い取付けてください。
- 3.車両側電源コネクターをLEDバルブのコネクターに接続してください。  
※コネクターの向きを確認し、車両電源コネクターとLEDバルブコネクターを”カチ”と音がするまで押込み確実にロックしている事を確認してください。

## ③取付手順 点灯確認及び部品戻し

- 1.取外したフォグランプヒューズ、バッテリーマイナス端子を接続してください。  
エンジンを始動し、フォグランプスイッチをONにしてLEDバルブが正常に点灯するか確認を行ってください。  
不点灯の場合は、車両側電源コネクターが確実に接続されているか確認を行ってください。
- 2.正常な状態であれば、バルブの取付状態とカプラー接続状態の確認を、取外した部品を組立て、もとに戻し作業終了となります。※作業終了後に必ず、光軸調整を行ってください。

## フォグランプ光軸調整について

フォグランプの光軸調整は車両メーカーマニュアルを確認の上、下図のように必ず行ってください。

光軸調整はフォグランプユニットの光軸調整機構にて調整してください。

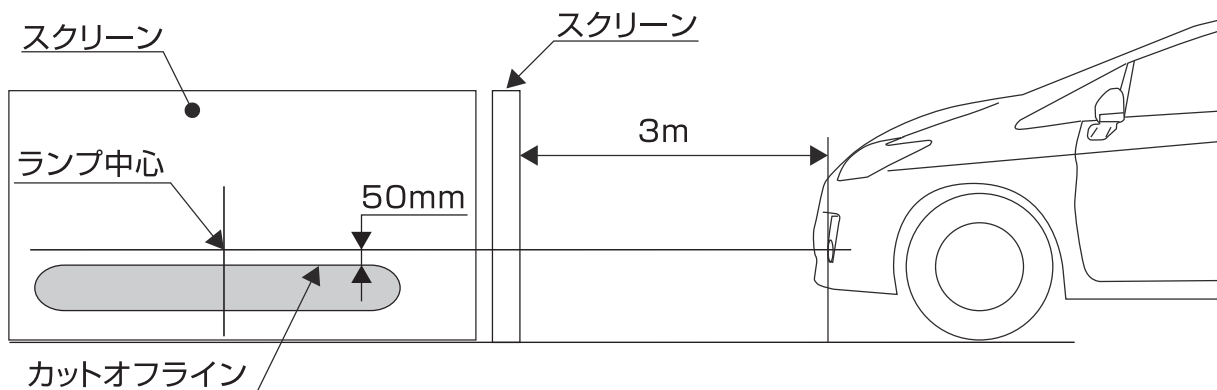

- 1) 主光軸は前方40m以上照射しないように調整してください。
- 2) 図のようにフォグランプを点灯して、3m前方のスクリーン上に照射。  
カットオフラインの基準にして光軸(エーミング)調整を行ってください。

## 車検対応の色度について

○下記グラフは、日本工業規格(JIS規格)D5500の白色/淡黄色範囲をグラフ化したものです。

色度測定を行い、太線の枠内に入る場合は、白色及び淡黄色を認められます。

本製品の発光色は、車検対応の白色/淡黄色の範囲内に位置していますが、車検場によっては測定器の備えが無く、車検検査官の目視により判断を行っており、灯具によっては車検に通らない場合がありますので、予めご了承ください。

また、本製品と灯具(レンズカット等)とのマッチングにより、純正LEDバルブと比べ配光が変化してしまい、光軸が取れない場合もあります。このような場合は、元のバルブに戻してください。

本製品は灯具の使用状況や使用時間によって発光色が変わる場合があります。このような場合も元のバルブに戻してください。

○この書類は、本製品をご使用いただく間、必ずお手元に保管してください。

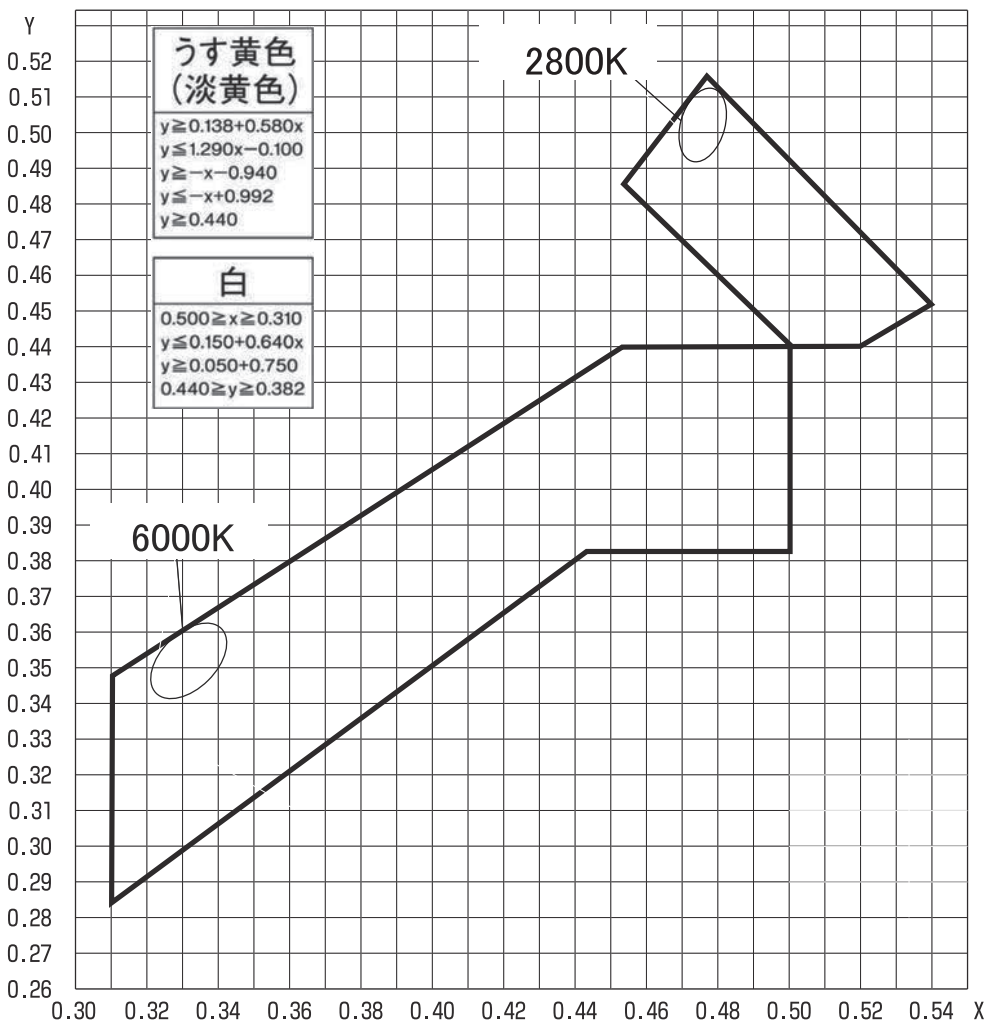

# 保証書

RG LED フォグバルブは、下記の規定に基づき、ご購入時より3年間のご使用について保証いたします。保証期間中に製品の性能に起因した不具合（不点灯）が発生した場合は、規定内容を良くお読みの上、LED フォグバルブ保証書に現品と領収書（レシート可）を必ず添えて、お買い上げいただいた販売店へご用命ください。

1. 正常なご使用状態において、お買い上げの日より3年以内の不点灯については、1回に限り無償にて代替品を保証いたします。  
なお、装着車両の対象は標準の自家用車に限ります。  
(商用車や改造を施された車両でのご使用の場合は対象外とさせていただきます)  
※ご注意：取付作業、取付費用が発生する場合は、恐れ入りますがお客様負担となります。
2. 保証につきましては、購入された製品と同一の代品での対応とさせていただきます。
3. 代替品が保証期間中に不点灯になった場合、保証の対象外となります。
4. 不点灯以外での外観上の変化、劣化につきましては、保証の対象外となります。
5. 次のような場合は、保証期間内であっても無効となりますのでご注意ください。
  - A. 保証書のご提示が無い場合。
  - B. 保証書の規定事項未記入、あるいは字句・印の改変がある場合。
  - C. 保証書にお買い上げ店の捺印、お買い上げ月日の明示がない場合、但し、ご購入時の領収書（レシート）での代用を認めます。※領収書（レシート）は保証書に貼り付けて保管してください。
  - D. 異常電圧、指定外の使用条件などによる原因で不点灯となった場合、または、誤ったご使用による原因で不点灯となった場合。
  - E. 火災、地震、水害、その他の天災や交通事故により不点灯、故障した場合。
  - F. 接続している他の部品に起因して生じた不点灯および故障。
  - G. お買い上げ後のお取り付け、移動時の落下による不点灯等および損傷。
6. 保証書は再発行致しません。
7. 保証書は日本国内においてのみ有効です。This is warranty is valid only in japan.

## 取扱い店へ

「保証書」ご記入の上、ご購入者様へお渡しください。  
万一、未記入の場合には、保証が無効となりますので必ずご確認ください。

品名 / 品番		純正LED FOG交換用バルブ		/
お客様	お名前	フリガナ		
	住所	〒	都道府県	市町村 TEL ( )
お買い上げ日	年 月 日		保証期間	お買い上げ日より3年
装着車	車種:グレード		型式 (年式)	
販売店	店名	フリガナ		
	住所	〒	都道府県	市町村 TEL ( )
販売店印				